

TRAITEMENT CYBERNÉTIQUE

41424344454647484950515253545556575859606162636465666768697071727374757677787980

→ La "Villa Médicis Hors les Murs", j'y vais pour poursuivre un propos de recherche en art et pour présenter un projet précis au Québec : "Le Solitaire... des marées" !

→ Candidature présentée par



Jean-François Aillet → www.aillet.com → aillet@aillet.com

Site Web reproduit sur 70.000 cd-rom diffusés dans les kiosques au niveau de l'espace francophone élargi (40.000 en l'an 2000, 30.000 en l'an 2002)
Plus de 18.000 visites en ligne depuis septembre 2001



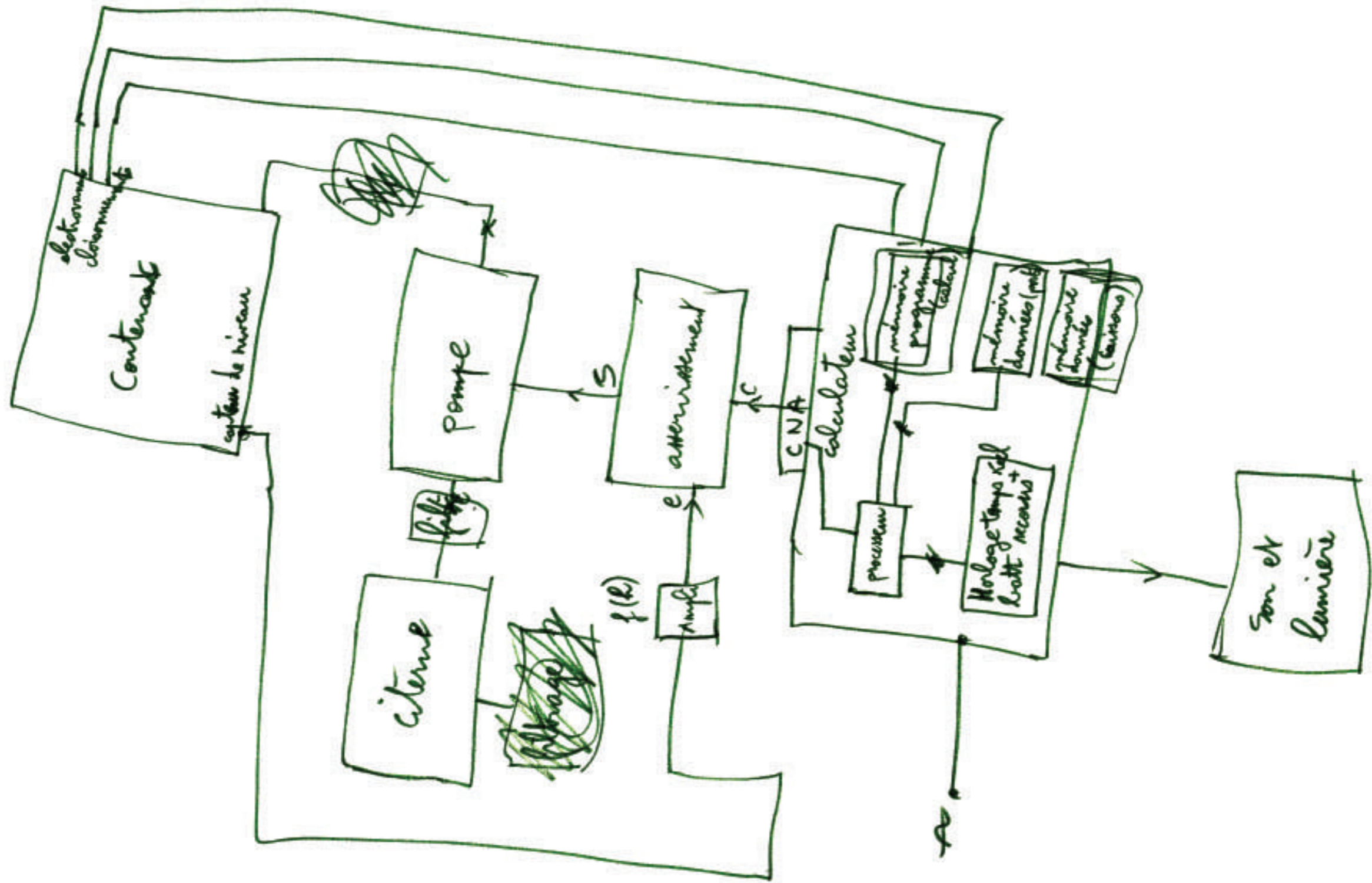

0 1 2 3 4 5 6 7 8 9 1 0 1 1 1 2 1 3 1 4 1 5 1 6 1 7 1 8 1 9 2 0 2 1 2 2 2 3 2 4 2 5 2 6 2 7 2 8 2 9 3 0 3 1 3 2 3 3 3 4 3 5 3 6 3 7 3 8 3 9 4 0



Dossier artistique adressé à ■ Madame Marianne Valio / Chargée de mission / Commission "Villa Médicis Hors les Murs"
 ■ Madame Michèle Picard / Conseillère politique / Cabinet du Maire et du Comité exécutif / Hôtel de Ville de Montréal
 ■ Madame Lise Blouin / Adjointe du Premier ministre / Cabinet du Premier ministre du Québec
 ■ Monsieur Stephan La Roche / Directeur des services culturels / Délégation Générale du Québec à Paris

A - A A Association Française d'Action Artistique
 Ministère des Affaires Étrangères

Un immatériel à extraire

Recréer
artificiellement
le phénomène des marées

Traitement cybernétique [...]

Élaboration d'un outil de travail

Approche d'un système

Analyse du processus

Étude des ondes

Création d'un burin particulier

De la hache de pierre à l'ordinateur

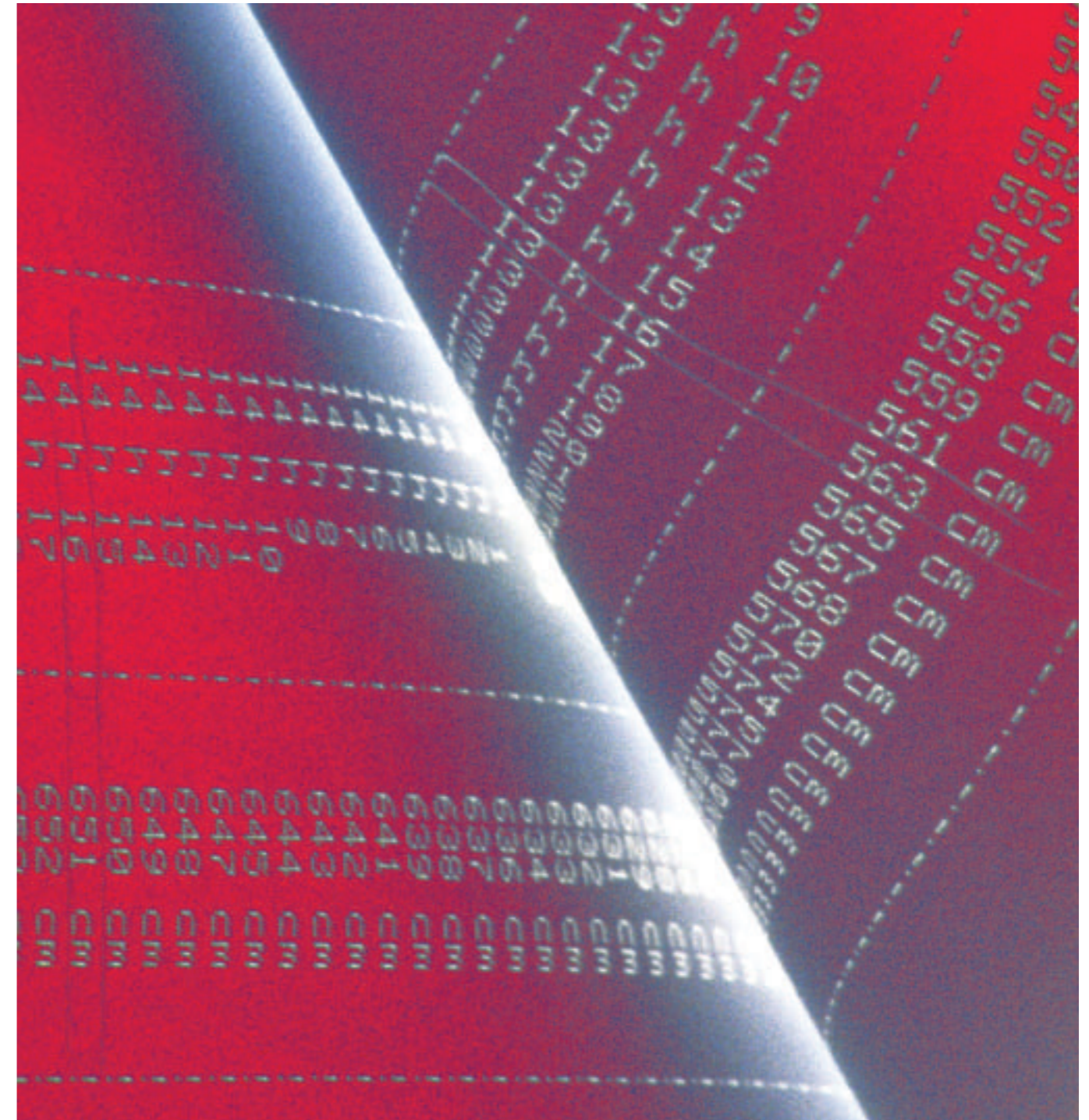

41424344454647484950515253545556575859606162636465666768697071727374757677787980

→ La "Villa Médicis Hors les Murs", j'y vais pour poursuivre un propos de recherche en art et pour présenter un projet précis au Québec : "Le Solitaire... des marées" !

→ Candidature présentée par



Jean-François Aillet → www.aillet.com → aillet@aillet.com

Site Web reproduit sur 70.000 cd-rom diffusés dans les kiosques au niveau de l'espace francophone élargi (40.000 en l'an 2000, 30.000 en l'an 2002)
Plus de 18.000 visites en ligne depuis septembre 2001



De l'aventure spatiale / Un immatériel à extraire [...]

Mémoire marégraphique universelle

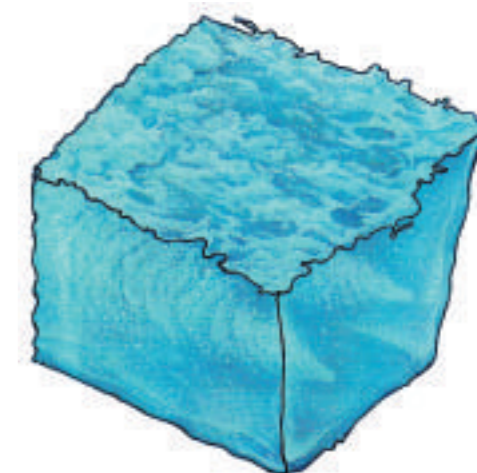
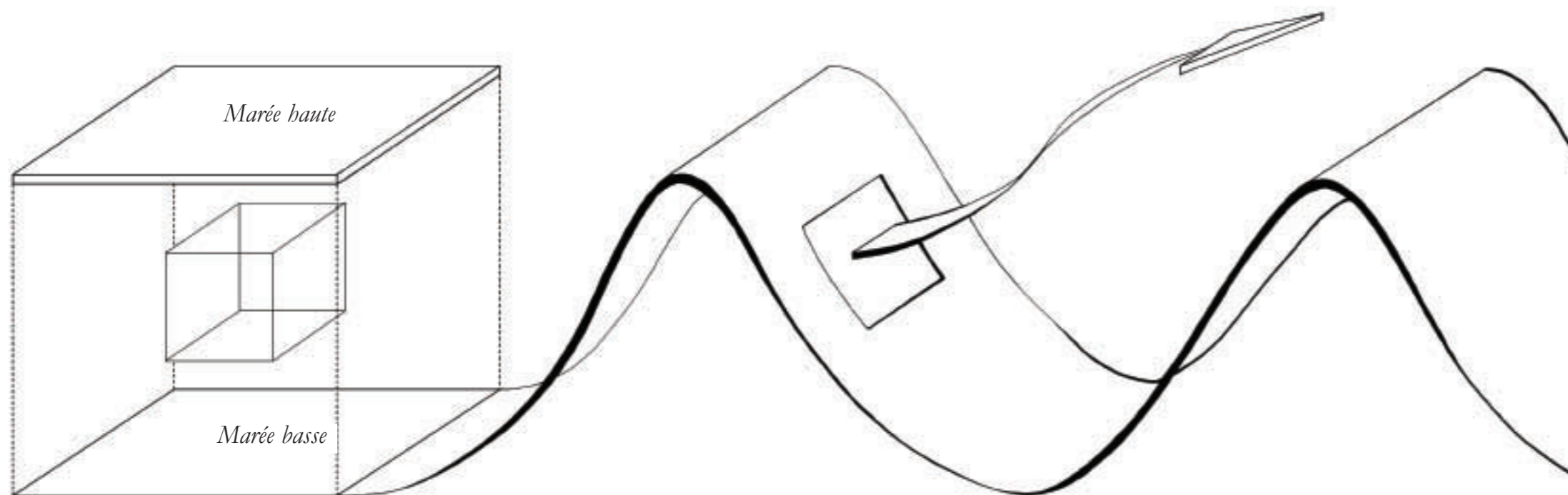

La base initiale d'investigation que constitue le projet "Épaisseur de l'eau" permet de mettre en évidence l'existence d'un immatériel particulier qu'il convient d'aborder ici de façon plus durable.

Cet immatériel correspond à des grandeurs physiques parfaitement identifiables. Il est possible de calculer et de reproduire ces grandeurs en faisant appel à la formulation mathématique des cycles des marées.

Représentation schématique d'un cycle d'amplitudes.

Symbolisé entre la marée haute et la marée basse : un espace-temps.

Cette formule est un peu compliquée, mais le calcul dans le temps de ce phénomène ne pose désormais aucun problème. Un calcul rendu d'autant plus abordable grâce à la puissance des derniers outils informatiques qui trouvent là une application originale et intéressante de s'exprimer en art. Mon souci est d'imaginer ici la manière singulière de rendre cet immatériel utilisable, palpable et quantifiable, sur la durée.

012345678910111213141516171819202122232425262728293031323334353637383940

BOOK
de
TRAVAUX

Dossier artistique adressé à

- Madame Marianne Valio / Chargée de mission / Commission "Villa Médicis Hors les Murs"
- Madame Michèle Picard / Conseillère politique / Cabinet du Maire et du Comité exécutif / Hôtel de Ville de Montréal
- Madame Lise Blouin / Adjointe du Premier ministre / Cabinet du Premier ministre du Québec
- Monsieur Stephan La Roche / Directeur des services culturels / Délégation Générale du Québec à Paris

1982
2002

A - A A Association Française d'Action Artistique
Ministère des Affaires Étrangères

Ceci afin de l'intégrer à un protocole de recherche en art pour l'utiliser en tant que base plastique architectonique propice à l'émergence des projets sculpturaux, d'ordre environnemental, destinés à la cité. La marée n'étant dans toute cette démarche qu'un moyen et qu'un prétexte utilisés pour capturer et rendre palpables des espaces-temps ayant quelque chose à voir avec la cosmologie.

Matérialisées au-dessus du sol, les grandeurs physiques de cet immatériel constituent des points de repère, des bornes temporelles pouvant être perçues comme un marquage du temps universel et de son écoulement. Confronté à la perception de cet immatériel, c'est en quelque sorte au temps lui-même et à son impalpable densité que l'on se trouve confronté. Il y a là quelque chose de cosmique que l'on ne peut que contempler et mesurer.

A l'instar d'un sculpteur se servant d'un morceau de marbre, de roche ou d'un autre matériau solide, directement ôté d'une carrière, je considère pour ma part que ce volume spécifique défini au dessus de l'éstran, sur une plage, constitue là une carrière privilégiée au cœur de laquelle il va m'être tout à loisir possible d'extraire cette matière première qui m'intéresse pour entreprendre mon travail de sculpteur. Un véritable défi dans une société moderne où il apparaît de plus en plus difficile d'œuvrer en toute liberté.

J'envisage ainsi d'utiliser cet immatériel sur la durée pour articuler un travail de recherche en art et faire naître des projets de sculpture, cybernétiques et dynamiques, articulés sur et autour de cette essence cosmologique primaire et temporelle.

Pour extraire un morceau de pierre dans une carrière ou découper un morceau de métal dans un monticule de rebuts industriels, on sait plus ou moins comment s'y prendre.

Pour extraire l'immatériel qui m'intéresse, l'affaire devient un peu plus compliquée. Disons que cette démarche n'est pas très habituelle à l'idée que l'on peut se faire à propos de cette bonne vieille dame respectable qu'est la Sculpture. Par définition, cette discipline s'intéresse depuis plus de deux millions d'années à la statique des matériaux.

Cet immatériel auquel je m'intéresse appartient à une dimension qui est antinomique à la Sculpture : la dynamique des fluides. C'est du liquide. Pure cinétique, entièrement fait de vide, de durée, de temps, on pourrait presque dire que cet immatériel n'existe pas et qu'il n'est que pure invention de l'esprit.

Seulement voilà, le projet "Épaisseur de l'eau" existe et ce qu'il permet de mettre à jour n'est pas qu'une illusion ou une simple vision de l'esprit. C'est un réel qui rejoint le définissable de la matière et de notre environnement.

Mon principal objectif, en cherchant à extraire cet immatériel, est de réussir maintenant à l'importer à l'intérieur des terres, lui et sa cinétique, pour l'étudier dans sa modulation dynamique et l'utiliser au sein de projets sculpturaux.

Musicien du silence, par cette démarche d'extraction, c'est le temps lui-même que je cherche à moduler. Le recours à toute la technologie de notre époque s'impose de manière aiguë pour reproduire artificiellement des cycles d'amplitudes de marées dans le but de recréer cet immatériel en dehors de son milieu naturel.

Une opération qui ne peut être envisagée qu'avec le soutien d'un puissant Mécénat Culturel d'Industries.

A matériaux différents, outils différents, époques différentes. En ayant recours à la cybernétique et à l'armada des technologies informatiques les plus actuelles, cette démarche commencée dans les années 1980, poursuivie dans les années 1990, trouvera peut-être son avènement au début du III^e millénaire ?

Sculpteurs du monde entier, artistes, créateurs, faites-moi rêver. Je vous en supplie, faites-moi rêver ! Industriels du monde entier, plus que jamais, j'ai besoin de votre soutien pour mener cette aventure singulièrement de notre époque.

4 1 4 2 4 3 4 4 4 5 4 6 4 7 4 8 4 9 5 0 5 1 5 2 5 3 5 4 5 5 5 6 5 7 5 8 5 9 6 0 6 1 6 2 6 3 6 4 6 5 6 6 6 7 6 8 6 9 7 0 7 1 7 2 7 3 7 4 7 5 7 6 7 7 7 8 7 9 8 0

→ La "Villa Médicis Hors les Murs", j'y vais pour poursuivre un propos de recherche en art et pour présenter un projet précis au Québec : "Le Solitaire... des marées" !

→ Candidature présentée par  Jean-François Aillet → www.aillet.com → aillet@aillet.com

Site Web reproduit sur 70.000 cd-rom diffusés dans les kiosques au niveau de l'espace francophone élargi (40.000 en l'an 2000, 30.000 en l'an 2002)
Plus de 18.000 visites en ligne depuis septembre 2001



Programme informatique [...]

De la hache de pierre à l'ordinateur...

Calcul des ondes marégraphique : une vision de la musique des étoiles

Étude d'un espace-temps.
Comportement d'un cycle d'amplitudes à 10 jours d'intervalle:
1 - amplitude en période morte-eau
2 - amplitude en période vive-eau

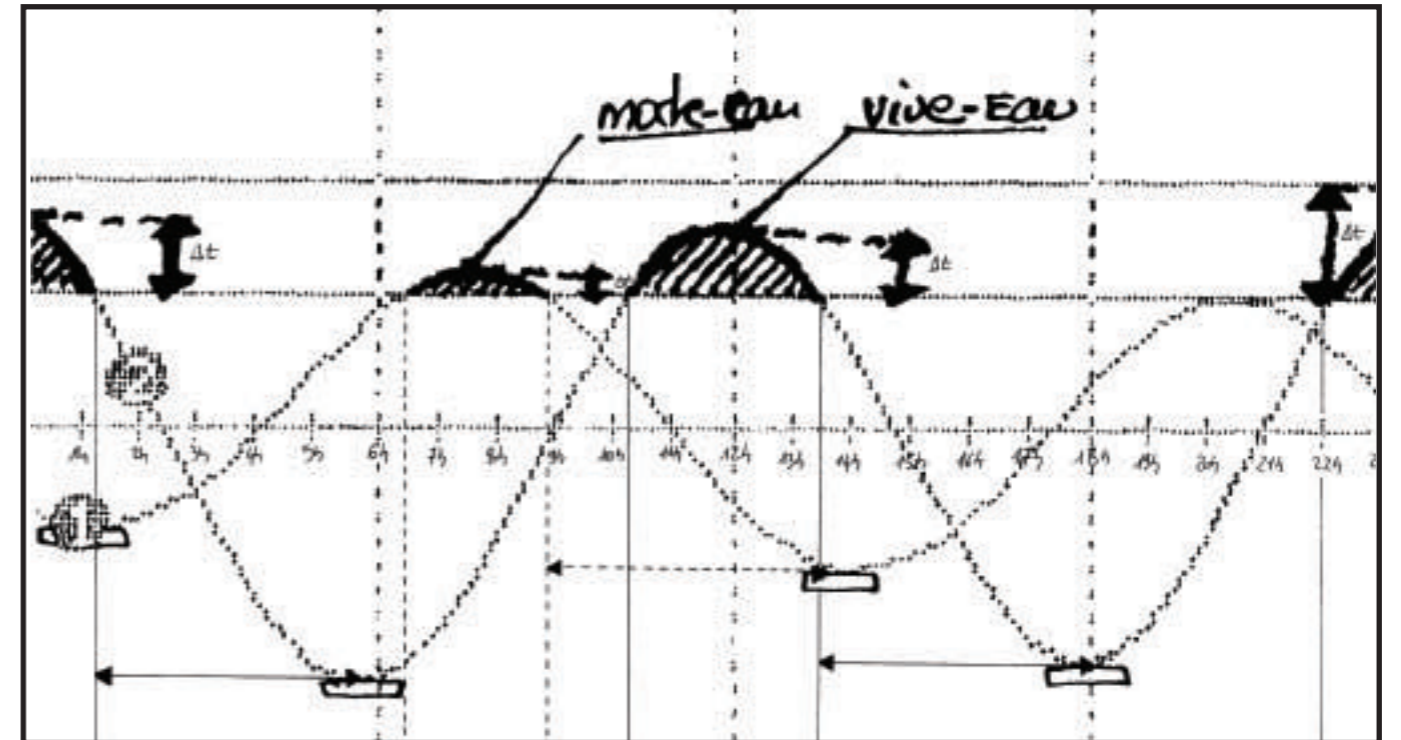
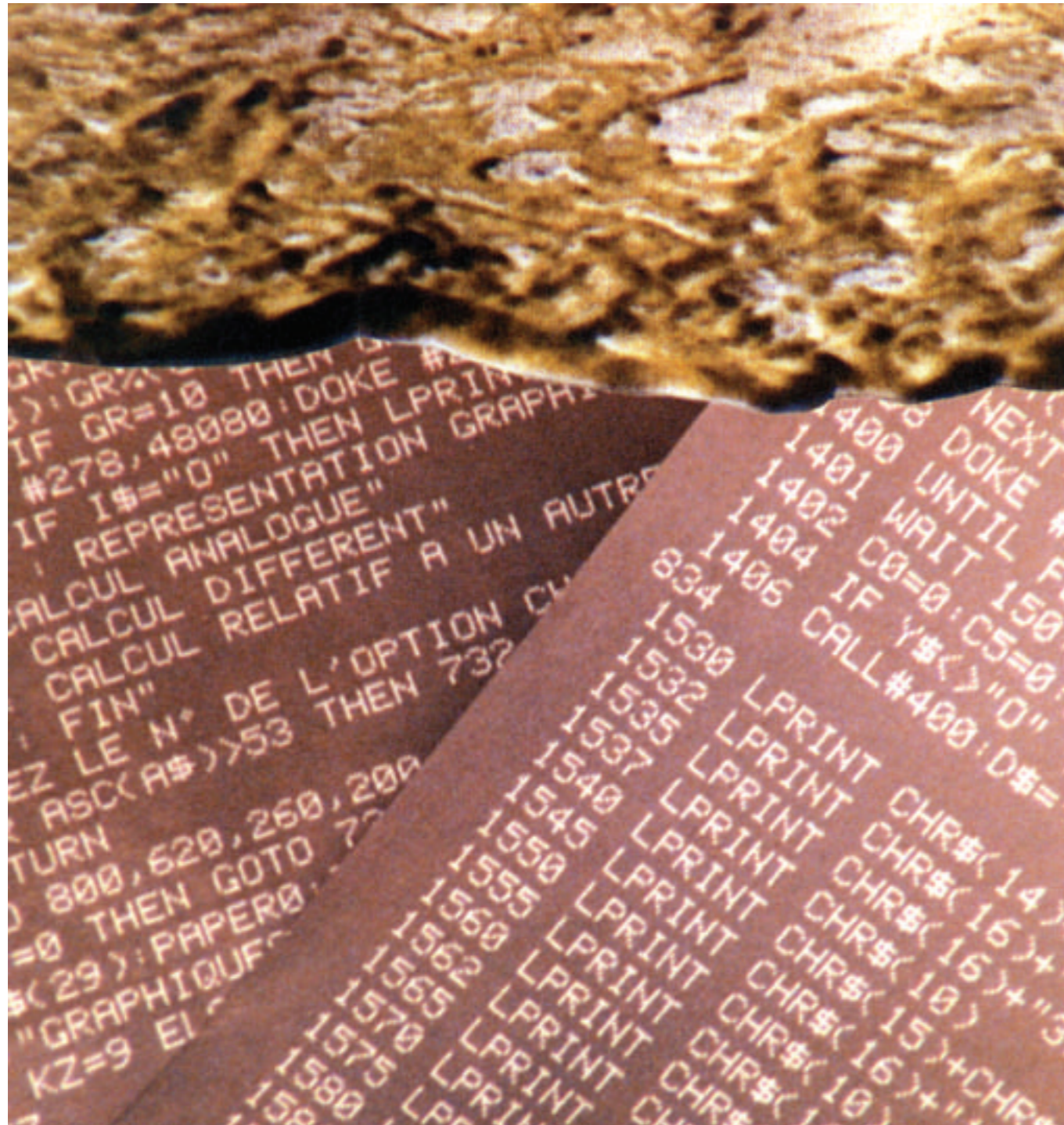

Programme informatique, la précision dans l'infini. De la hache de pierre à l'ordinateur, ce programme informatique me permet d'étudier et d'analyser des cycles d'amplitudes de marées s'échelonnant de l'an 1500 à l'an 2100 du siècle à venir, d'après des abaques du Service Hydrographique et Océanographique de la Marine. Amplitudes de marées en périodes "morte-eau" ou amplitudes de marées en périodes "vive-eau", ces études d'ondes marégraphiques ont pour objet de me permettre de sélectionner des cycles qui, plus que d'autres, vont être intéressants pour en extraire cet immatériel. Une étude et un catalogage de ces cycles qui me permettent ensuite de concevoir des projets sculpturaux mettant en œuvre certaines particularités de ces ondes.

012345678910111213141516171819202122232425262728293031323334353637383940

BOOK
de
TRAVAUX

Dossier artistique adressé à

- Madame Marienne Valio / Chargée de mission / Commission "Villa Médicis Hors les Murs"
- Madame Michèle Picard / Conseillère politique / Cabinet du Maire et du Comité exécutif / Hôtel de Ville de Montréal
- Madame Lise Blouin / Adjointe du Premier ministre / Cabinet du Premier ministre du Québec
- Monsieur Stephan La Roche / Directeur des services culturels / Délégation Générale du Québec à Paris

A - A A Association Française d'Action Artistique
Ministère des Affaires Étrangères

1982
2002

Traitement cybernétique [...]

La précision dans l'infini...

Plan synoptique du calculateur

Ce système constitue ici, en quelque sorte, l'ébauche du burin que je vais utiliser pour sculpter cet immatériel. C'est une base de travail sur laquelle j'ai commencé à travailler en 1984, avec un ami ingénieur en électronique, quand Java n'existait pas encore. Cet outil doit maintenant être réactualisé compte tenu de la formidable évolution qui s'est opérée dans le domaine des microprocesseurs et de la programmation des systèmes. Il était difficile au beau milieu des années 1980 de prévoir une telle évolution technologique qui, je dois bien l'avouer, arrive aujourd'hui à point pour permettre la poursuite de ce travail dans des conditions plus confortables. Outil de sculpteur particulièrement sophistiqué, certes, mais outil de sculpteur comme un autre, ce système cybernétique a pour objet de me permettre d'étudier et de recréer, à volonté, n'importe quel cycle d'amplitudes de marées du globe de n'importe quelle période historique : passée, présente et future. Avec cet outil, il est possible d'envisager de sculpter et de mettre en forme n'importe quel espace-temps contenu à l'intérieur d'une amplitude de marée et d'apporter ainsi toute la symbolique de la marée à l'intérieur des terres. L'objectif visé est de pouvoir montrer la marée vivante, dans une animation quotidienne, en faisant jouer avec ce système des apparitions et des disparitions aléatoires de cet immatériel, à l'intérieur de structures spécialement conçues à cet effet : 24 h/24. 365 jours par an. A l'intérieur ou à l'extérieur, c'est à dire en espace ouvert, public ou privé.

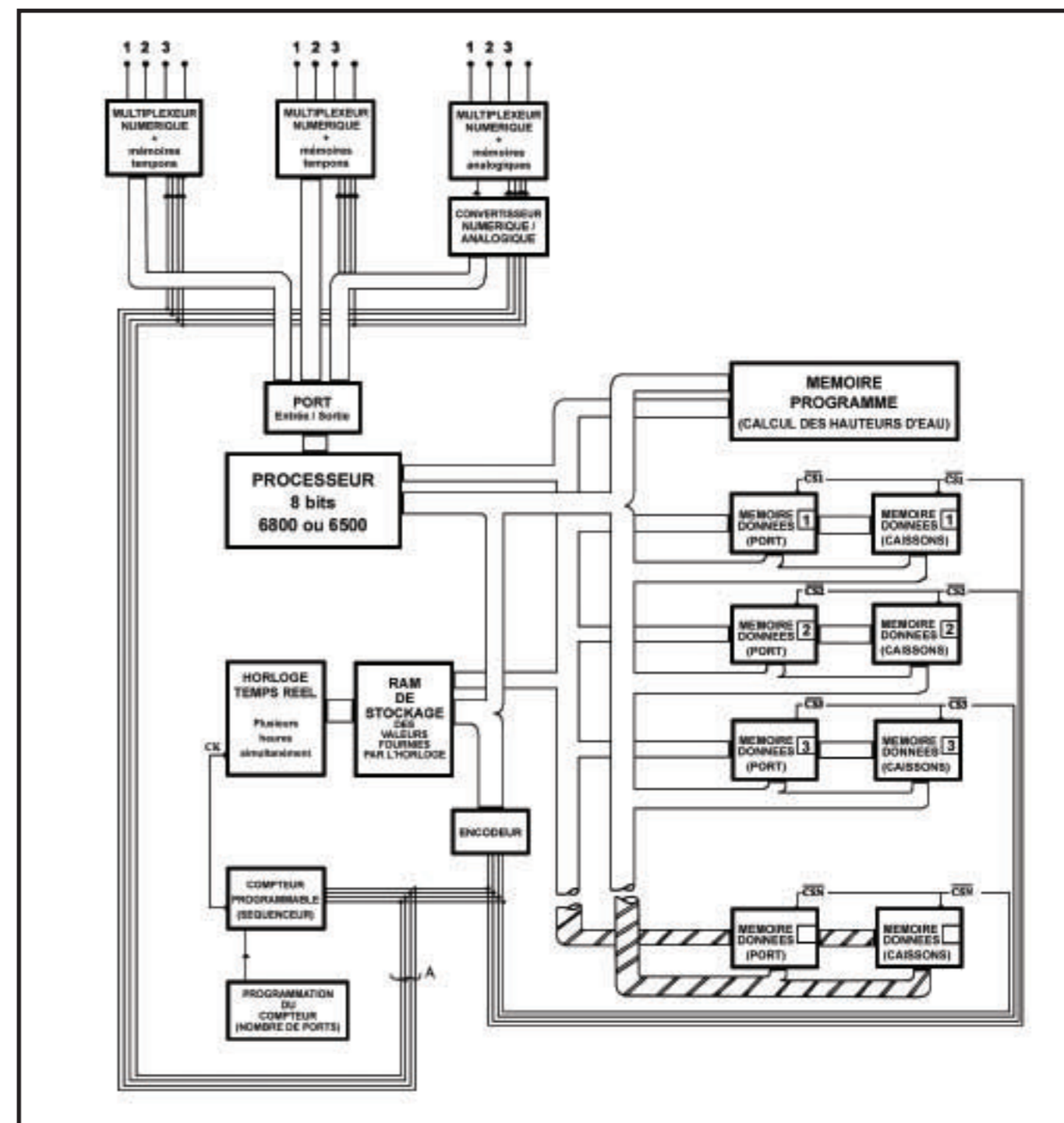

4 1 4 2 4 3 4 4 4 5 4 6 4 7 4 8 4 9 5 0 5 1 5 2 5 3 5 4 5 5 5 6 5 7 5 8 5 9 6 0 6 1 6 2 6 3 6 4 6 5 6 6 6 7 6 8 6 9 7 0 7 1 7 2 7 3 7 4 7 5 7 6 7 7 7 8 7 9 8 0

→ La "Villa Médicis Hors les Murs", j'y vais pour poursuivre un propos de recherche en art et pour présenter un projet précis au Québec : "Le Solitaire... des marées" !

→ Candidature présentée par



Jean-François Aillet → www.aillet.com → aillet@aillet.com

Site Web reproduit sur 70.000 cd-rom diffusés dans les kiosques au niveau de l'espace francophone élargi (40.000 en l'an 2000, 30.000 en l'an 2002) Plus de 18.000 visites en ligne depuis septembre 2001

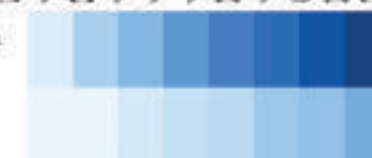

A matériaux différents, outils différents ! [...]

Étude sur une période de 10 jours d'un cycle d'amplitudes des années 1880
La partie indiquée en noir correspondant à une strate de mémorisation stable

Étude sur une période de 10 jours d'un cycle d'amplitudes des années 1830
Les mémoires des espace-temps sont indiquées en noir
La strate de mémorisation supérieure varie en fonction des périodes morte-eau et vive-eau

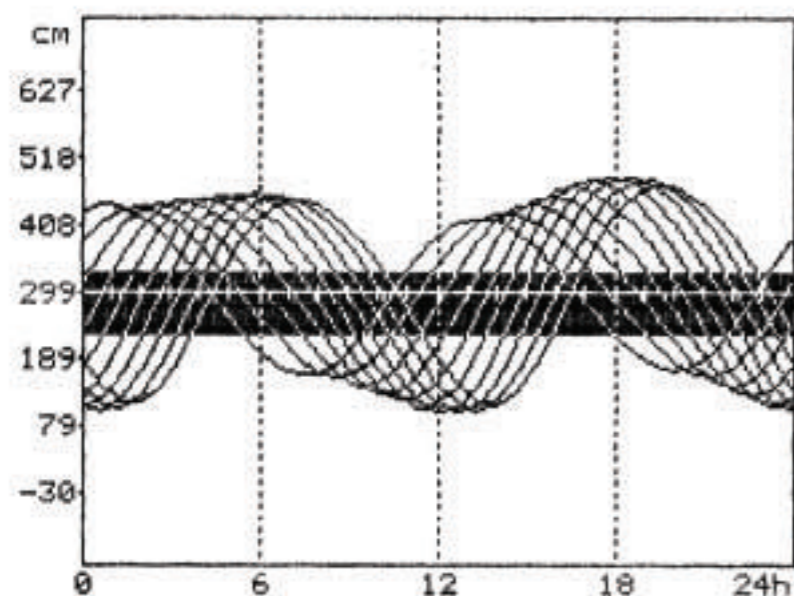

FALMOUTH
L = 50° 09' N G = 005° 03' W U.T.
Etude de l'onde du 22 / 06 / 1885 au 01 / 07 / 1885

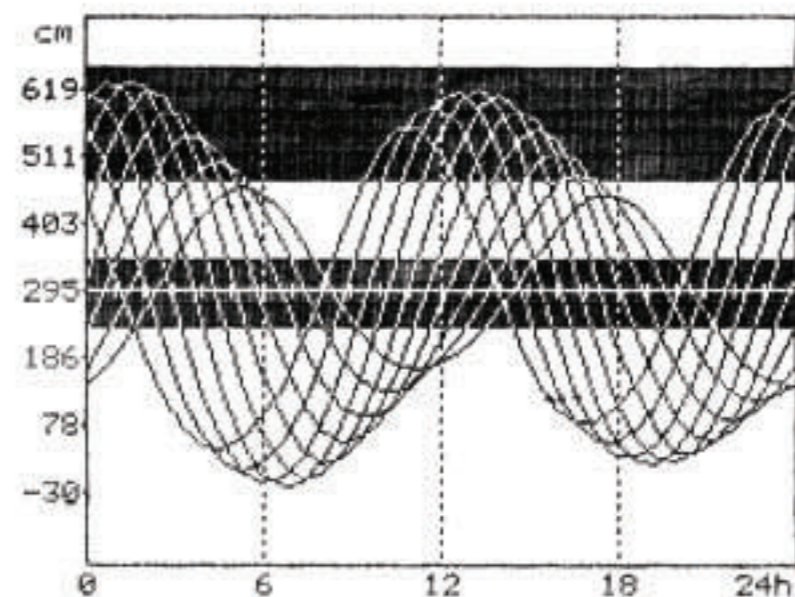

CHATHAM
L = 51° 24' N G = 000° 33' E U.T.
Etude de l'onde du 22 / 04 / 1838 au 01 / 05 / 1838

012345678910111213141516171819202122232425262728293031323334353637383940

BOOK de TRAVAUX Dossier artistique adressé à

- Madame Marienne Valio / Chargée de mission / Commission "Villa Médicis Hors les Murs"
- Madame Michèle Picard / Conseillère politique / Cabinet du Maire et du Comité exécutif / Hôtel de Ville de Montréal
- Madame Lise Blouin / Adjointe du Premier ministre / Cabinet du Premier ministre du Québec
- Monsieur Stephan La Roche / Directeur des services culturels / Délégation Générale du Québec à Paris

A - A A Association Française d'Action Artistique
Ministère des Affaires Étrangères

Schéma de principe du système de fonctionnement automatisé
 Les colonnes 1 et 2 et 3 et 4 sont des variantes de la colonne centrale
 Ainsi est-il possible d'obtenir différentes modulations à partir d'un même ensemble

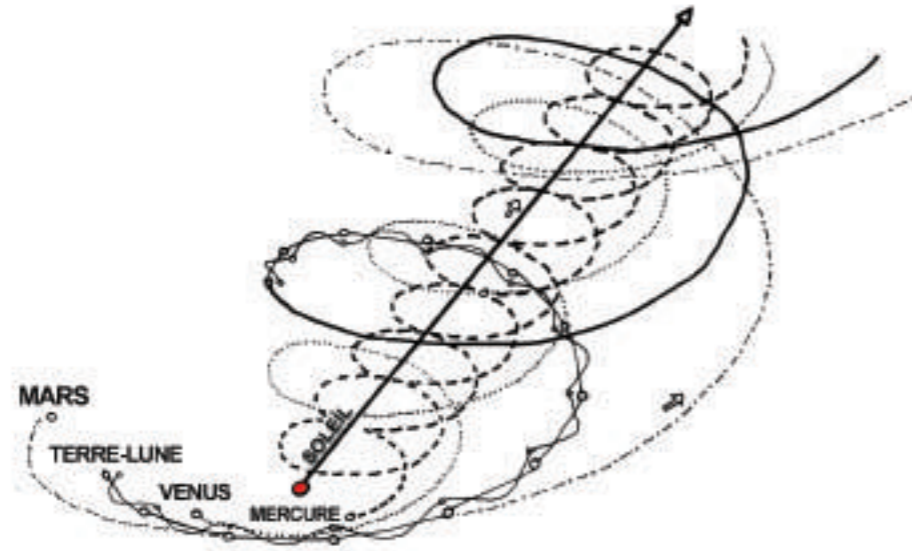

Si il est possible de recréer artificiellement des cycles d'amplitudes marégraphiques, rien ne s'oppose alors à ce qu'il soit possible de recréer artificiellement des cycles rétroactifs, voire anticipés. Là, c'est quelque chose qui devient intéressant car cela permet de moduler ces espace-temps en jouant sur des périodes événementielles. Cela permet de doter cet immatériel d'une charge sociologique ayant quelque chose à voir avec une notion de géographie sociale que les géographes appellent : l'Espace-vécu. Ce n'est pas négligeable en ce sens que notre mode de perception de l'environnement social a quelque chose à voir avec l'affectif. Et en induisant, dans un environnement social, cet immatériel sous une forme réactivée à partir de références marégraphiques historiques est un chose très intéressante qui dépasse ici le champ de la sculpture "ronde-bosse". Mon travail de sculpteur se résume ici à travailler sur des longueurs d'ondes. Le tout étant de trouver le juste calage qui permettra à l'ensemble de cette recherche d'entrer en résonance.

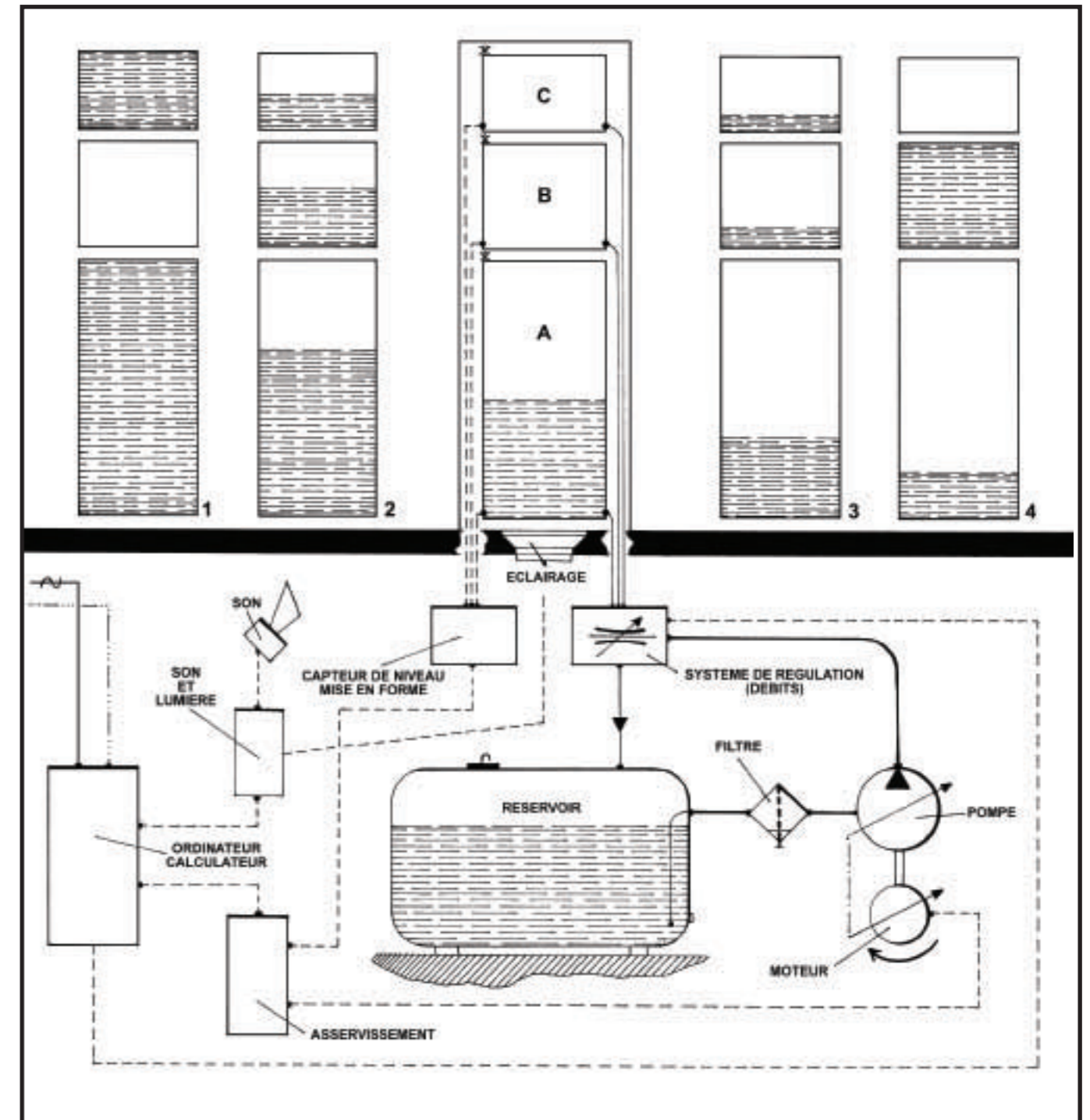

41 42 43 44 45 46 47 48 49 50 51 52 53 54 55 56 57 58 59 60 61 62 63 64 65 66 67 68 69 70 71 72 73 74 75 76 77 78 79 80

→ La "Villa Médicis Hors les Murs", j'y vais pour poursuivre un propos de recherche en art et pour présenter un projet précis au Québec : "Le Solitaire... des marées" !

→ Candidature présentée par **J - A**

Jean-François Aillet → www.aillet.com → aillet@aillet.com

Site Web reproduit sur 70.000 cd-rom diffusés dans les kiosques au niveau de l'espace francophone élargi (40.000 en l'an 2000, 30.000 en l'an 2002)
 Plus de 18.000 visites en ligne depuis septembre 2001



Tout n'est qu'une question de longueur d'ondes [...]

Études de différents cycles marégraphiques de différentes parties du monde

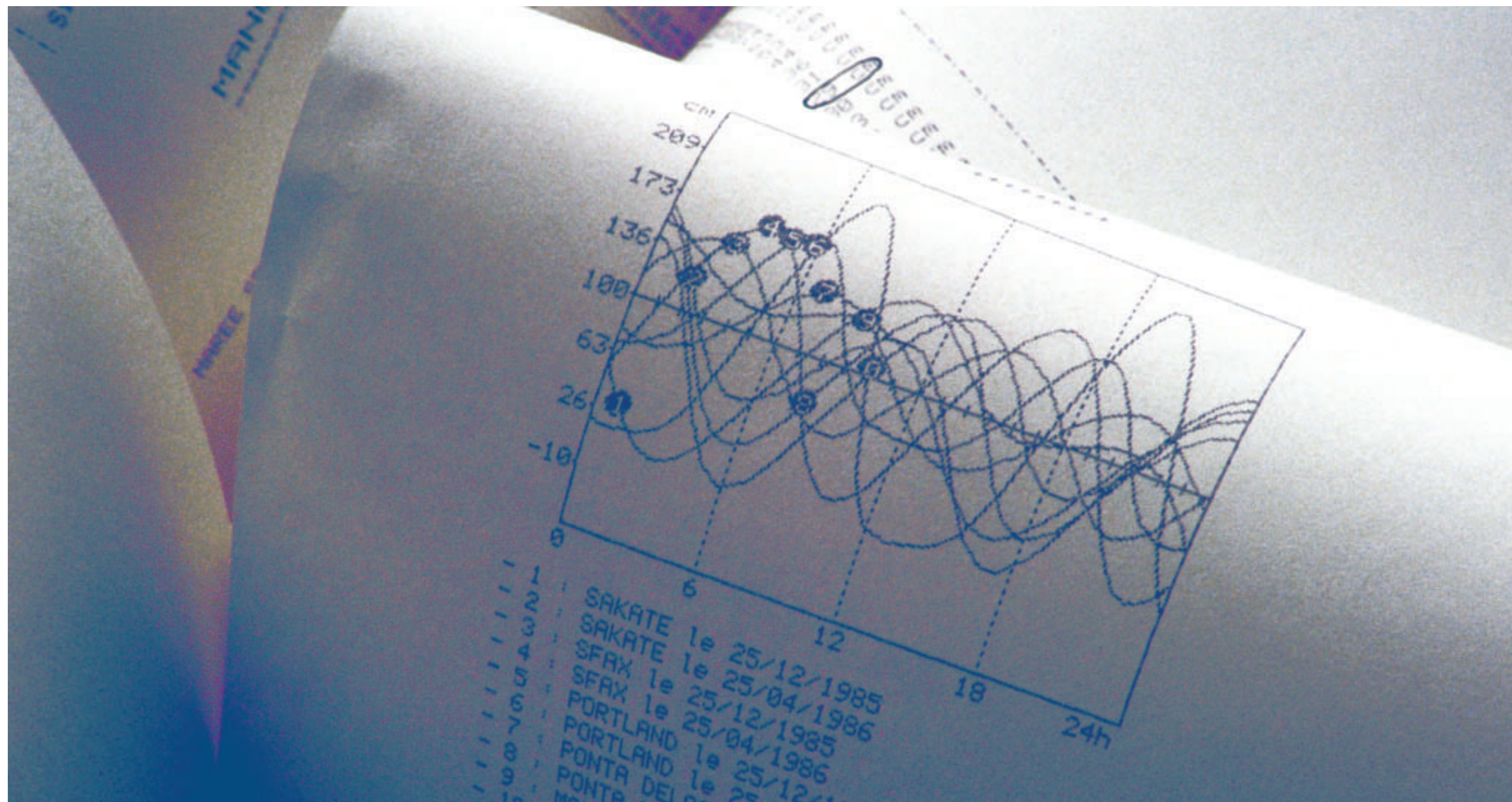

012345678910111213141516171819202122232425262728293031323334353637383940

BOOK
de
TRAVAUX

Dossier artistique adressé à

- Madame Marianne Valio / Chargée de mission / Commission "Villa Médicis Hors les Murs"
- Madame Michèle Picard / Conseillère politique / Cabinet du Maire et du Comité exécutif / Hôtel de Ville de Montréal
- Madame Lise Blouin / Adjointe du Premier ministre / Cabinet du Premier ministre du Québec
- Monsieur Stephan La Roche / Directeur des services culturels / Délégation Générale du Québec à Paris

A - A A Association Française d'Action Artistique
Ministère des Affaires Étrangères

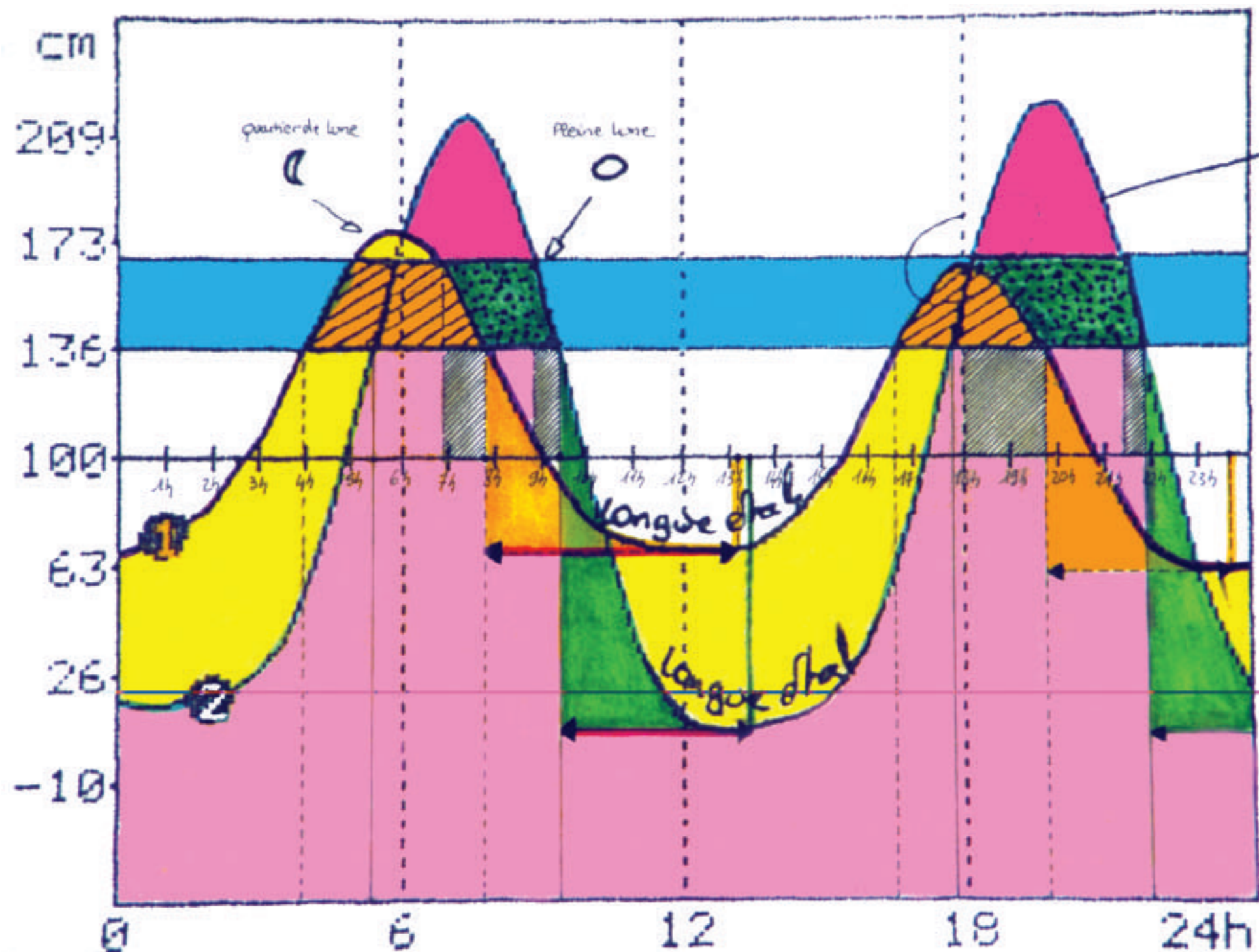

41 42 43 44 45 46 47 48 49 50 51 52 53 54 55 56 57 58 59 60 61 62 63 64 65 66 67 68 69 70 71 72 73 74 75 76 77 78 79 80

→ La "Villa Médicis Hors les Murs", j'y vais pour poursuivre un propos de recherche en art et pour présenter un projet précis au Québec : "Le Solitaire... des marées" !

→ Candidature présentée par **J = A** Jean-François Aillet → www.aillet.com → aillet@aillet.com

Site Web reproduit sur 70.000 cd-rom diffusés dans les kiosques au niveau de l'espace francophone élargi (40.000 en l'an 2000, 30.000 en l'an 2002) Plus de 18.000 visites en ligne depuis septembre 2001

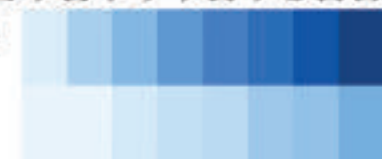

Le rythme des marées / La précision dans l'infini [...]

La mémoire des étoiles

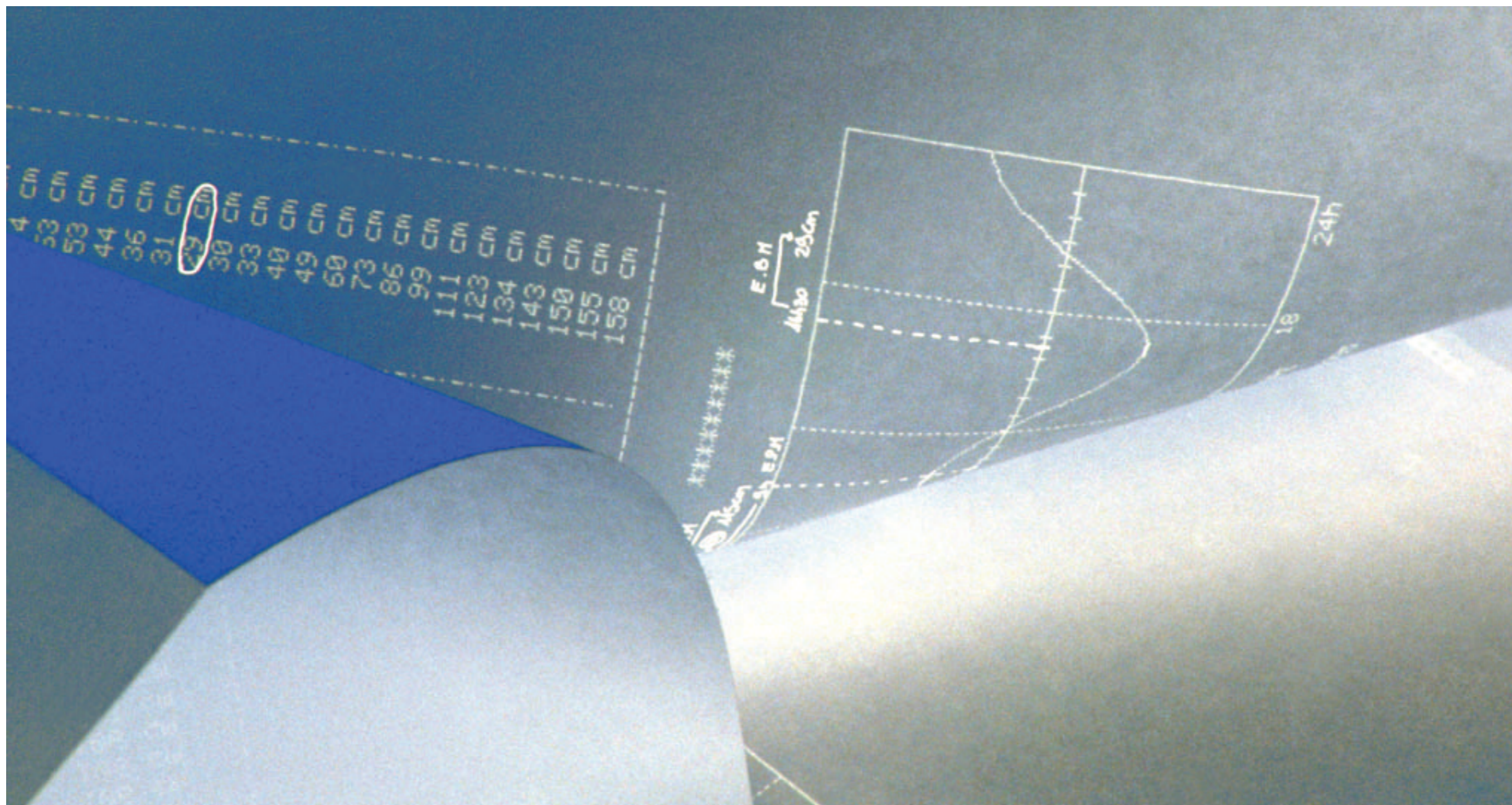

0 1 2 3 4 5 6 7 8 9 1 0 1 1 1 2 1 3 1 4 1 5 1 6 1 7 1 8 1 9 2 0 2 1 2 2 2 3 2 4 2 5 2 6 2 7 2 8 2 9 3 0 3 1 3 2 3 3 3 4 3 5 3 6 3 7 3 8 3 9 4 0

BOOK
de
TRAVAUX

Dossier artistique adressé à

- Madame Marienne Valio / Chargée de mission / Commission "Villa Médicis Hors les Murs"
- Madame Michèle Picard / Conseillère politique / Cabinet du Maire et du Comité exécutif / Hôtel de Ville de Montréal
- Madame Lise Blouin / Adjointe du Premier ministre / Cabinet du Premier ministre du Québec
- Monsieur Stephan La Roche / Directeur des services culturels / Délégation Générale du Québec à Paris

A - A A Association Française d'Action Artistique
Ministère des Affaires Étrangères

1982
2002

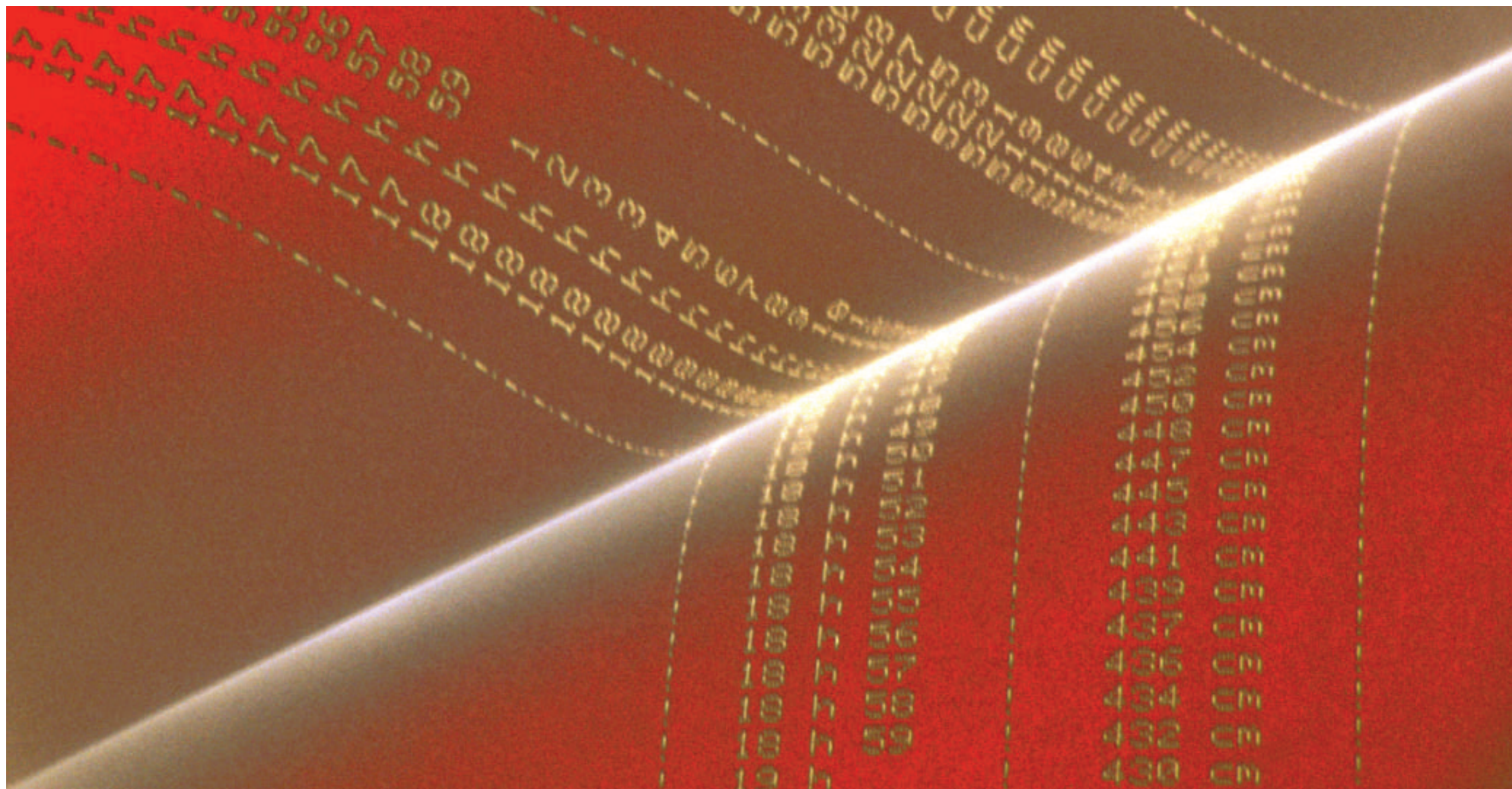

41 42 43 44 45 46 47 48 49 50 51 52 53 54 55 56 57 58 59 60 61 62 63 64 65 66 67 68 69 70 71 72 73 74 75 76 77 78 79 80

→ La "Villa Médicis Hors les Murs", j'y vais pour poursuivre un propos de recherche en art et pour présenter un projet précis au Québec : "Le Solitaire... des marées" !

→ Candidature présentée par



Jean-François Aillet → www.aillet.com → aillet@aillet.com

Site Web reproduit sur 70.000 cd-rom diffusés dans les kiosques au niveau de l'espace francophone élargi (40.000 en l'an 2000, 30.000 en l'an 2002)
Plus de 18.000 visites en ligne depuis septembre 2001

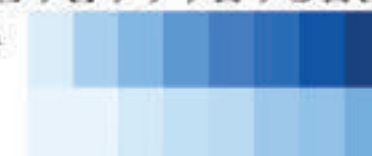

Implante *r*

012345678910111213141516171819202122232425262728293031323334353637383940

BOOK
de
TRAVAUX

Dossier artistique adressé à ■ Madame Marianne Valio / Chargée de mission / Commission "Villa Médicis Hors les Murs"
■ Madame Michèle Picard / Conseillère politique / Cabinet du Maire et du Comité exécutif / Hôtel de Ville de Montréal
■ Madame Lisé Blouin / Adjointe du Premier ministre / Cabinet du Premier ministre du Québec
■ Monsieur Stephan La Roche / Directeur des services culturels / Délégation Générale du Québec à Paris

A - A A Association Française d'Action Artistique
Ministère des Affaires Étrangères